

# CLASSE 300EOS

WITH  
Netatmo



Viel mehr als nur eine  
Videosprechanlage

**bticino**

A Group brand | **legrand**

# CLASSE300EOS

THE EVOLUTION OF SMART



Videosprechanlage



Smartphone-Anbindung



Sprachsteuerung



MyHOME Smart Home



Smart Security



Classe 300EOS with Netatmo ist die neue 2-Draht/Wi-Fi-Video-Hausstation mit integriertem Amazon Alexa Sprachassistenten. Mit der Home + Security App ist es möglich, neben den Funktionen der Videosprechanlage auch die Security-Produkte der Netatmo-Familie einzubinden und so ein einfaches und schnelles Smart Security System zu realisieren.

**CLASSE**  
**300EOS** WITH Netatmo





# Die smarte Wohnvision.

Ein unverwechselbares Design für die Bedürfnisse des modernen Wohnens. Vertikal und superschlank. Mit ihren klaren und modernen Linien verleiht sie jedem Zuhause einen innovativen Charakter und bietet ein einzigartiges Benutzererlebnis.



**Vertikaler Bildschirm  
und geschwungene Form :**  
Ein modernes, innovatives  
und schlichtes Design.



**5" Touch Screen**

Vertikale Anzeige  
für eine bessere Sicht  
auf den Besucher

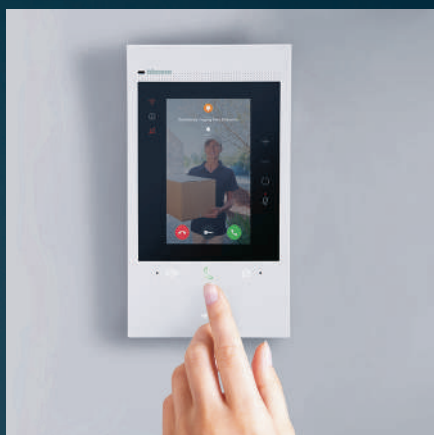

**Personenzentrierung**

Automatische Zentrierung  
des Besuchers  
auf dem Bildschirm



**Horizontale Anzeige**

Durch 2-faches Tippen  
auf dem Display  
erscheint das Bild  
im Querformat



**Eine neue Form**

Die Video-Hausstation erleichtert die  
Betrachtung im Display.





# Benutzerfreundliche Bedienung.



**Intuitive Bedienung**  
Für einfache Gesten wie bei einem Smartphone (Wischfunktion)



**Schnelle Tipps und Anregungen**  
Führt Sie und gibt Empfehlungen in dynamischer Art und Weise

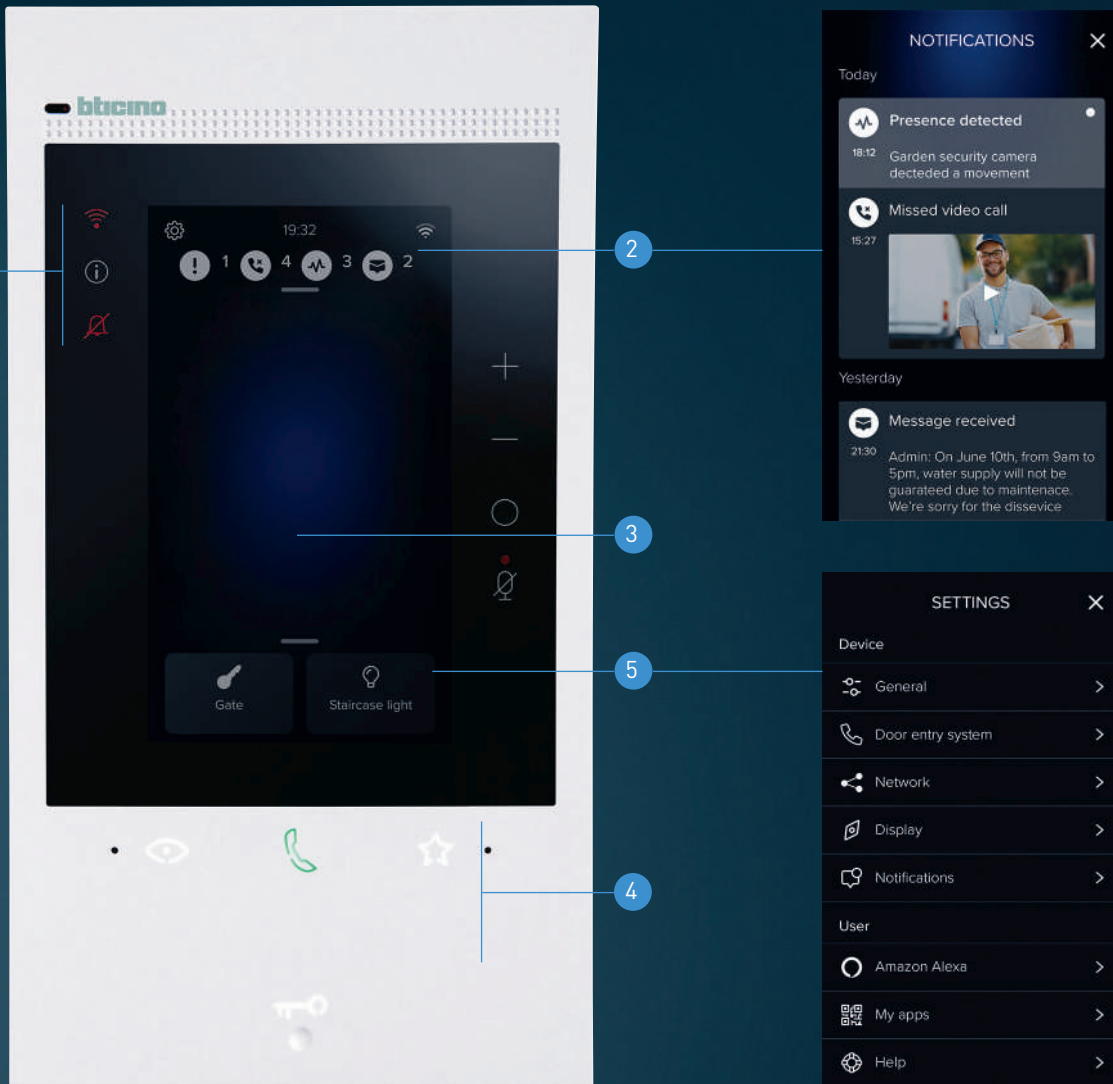

Alle Menüs und Inhalte des Classe 300EOS with Netatmo sind auf Deutsch verfügbar

- |  |   |   |
|--|---|---|
| <p><b>1 LED</b></p> <ul style="list-style-type: none"> <li>- Status der WLAN-Verbindung</li> <li>- Vorhandene Benachrichtigungen</li> <li>- Ruftondeaktivierung</li> </ul> | <p><b>3 Hinweisbereich</b></p> <ul style="list-style-type: none"> <li>- Geführte Konfiguration</li> <li>- Systeminformationen</li> <li>- Letzte Benachrichtigung</li> <li>- Nützliche Empfehlungen</li> </ul>       | <p><b>5 Beliebte Funktionen</b></p> <ul style="list-style-type: none"> <li>- 2 Schnellaktionen</li> <li>- Favoriten-Menü</li> </ul> |
| <p><b>2 Benachrichtigungen</b></p> <ul style="list-style-type: none"> <li>- Verpasste Anrufe</li> <li>- Mitteilungen</li> <li>- Systeminformationen</li> </ul>             | <p><b>4 Sprechanlagenfunktionen</b></p> <ul style="list-style-type: none"> <li>- Kamera ein- und umschalten</li> <li>- Ruf entgegennehmen</li> <li>- Favoritentaste</li> <li>- Aktivieren des Türöffners</li> </ul> |   |

# Immer wachsam mit der kostenlosen App Home + Security



Home + Security

## Die beste App für ein sicheres Zuhause

Alarmer und Benachrichtigungen für eingehende Anrufe, Bewegungs- und Personenerkennung, Ereignisinformationen und Türöffnerverwaltung mit einer einfachen und intuitiven Benutzeroberfläche.





Anrufe beantworten,  
Türöffnung aktivieren,  
Kameras einschalten und Verlauf  
der Ereignisse anzeigen

Bis zu 20 Häuser  
mit einem Account verwalten  
mit einem einzigen Benutzerkonto



Home + Security

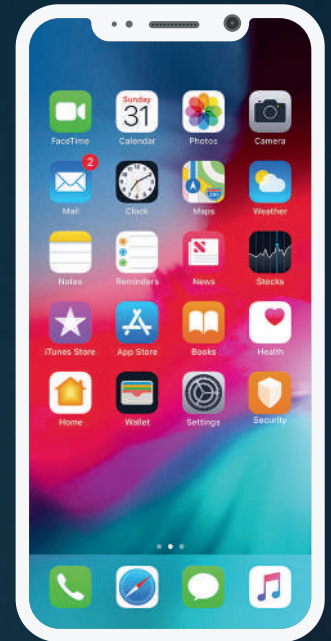

**Eingehender Videoanruf**  
Erhalten Sie eine  
Benachrichtigung,  
wenn jemand klingelt

**Den Besucher sehen**  
Anruf beantworten  
und das Tor für  
den Kurier öffnen

**Ereignisse ansehen**  
Prüfen Sie, wer Sie angerufen  
hat und ob er Ihnen eine  
Nachricht hinterlassen hat

**Schnellaktionen**  
- Türöffnung aktivieren  
- Beleuchtung ein- und ausschalten  
- Zuhause anrufen/Intern Sprechen  
- Kameras ein- und umschalten  
- Verwaltung des Anrufbeantworter

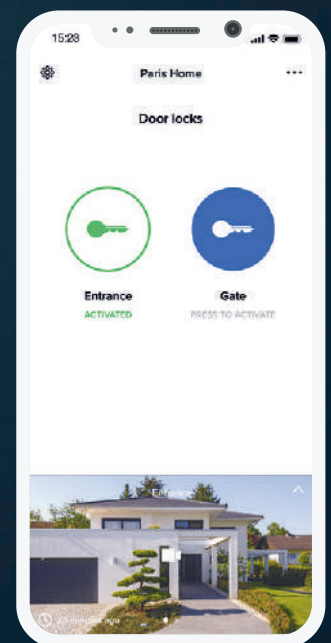
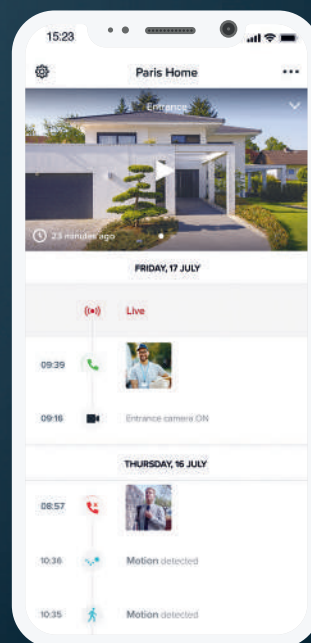
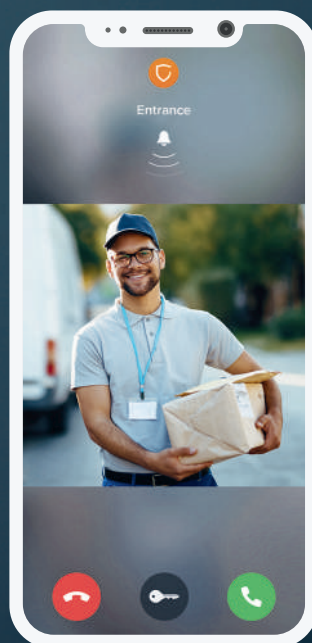
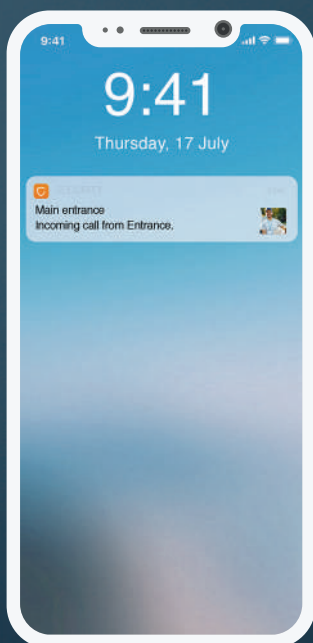

Die Home + Security App ist verfügbar  
auf Deutsch in den Betriebssystemen IOS und Android

Erhöhung der Sicherheit durch die Integration von Netatmo-Produkten

# Kombination von Video-Türsprechanlage und Sicherheit

## Haupteingang



**Videosprechanlage**  
Eingehender Ruf bei Betätigung der Klingeltaste.

## Nebeneingang und Innenräume



**Aussenkamera mit integrierter Sirene und Bewegungserkennung**  
**Innenkamera mit Gesichtserkennung**

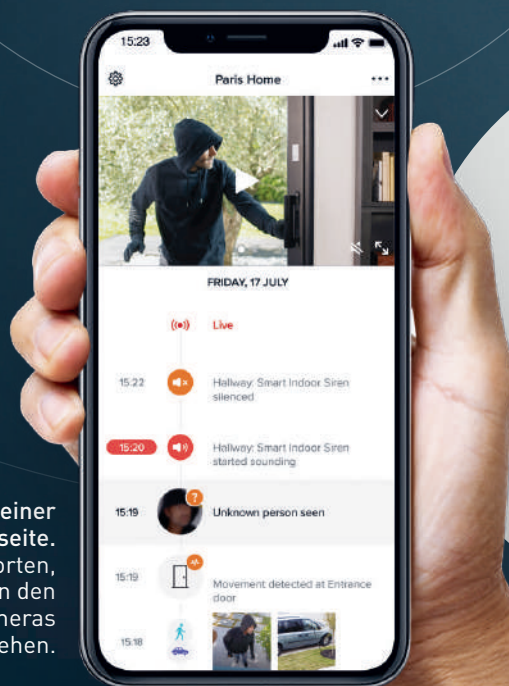

Eine einzige App mit einer intuitiven Startseite.

Mit ihr können Sie Videotürrufe beantworten, das Türschloss aktivieren und sich Bilder von den smarten Aussen- und Innenkameras von Netatmo ansehen.

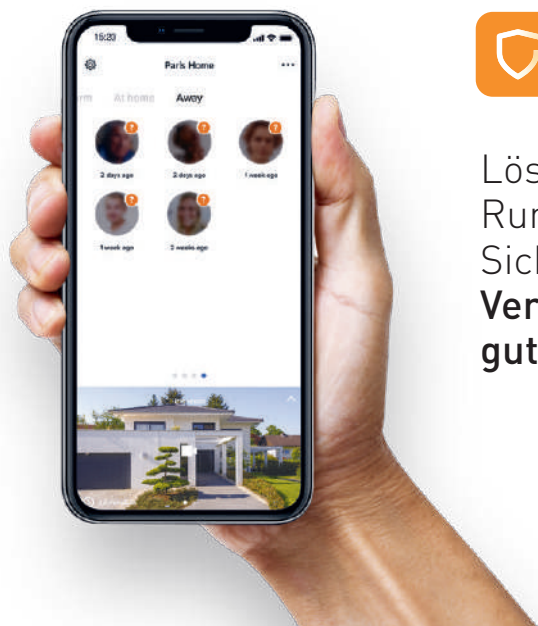

 **Home + Security**  
Die App für ein sicheres Zuhause.

Lösungen für einen smarten Rundumschutz für Ihr Zuhause: Sicherheitskameras, Rauchmelder...  
**Verlassen Sie Ihr Zuhause mit einem guten Gefühl.**



Die Lösungen von Netatmo sind bereits fest in der App Home + Security integriert



Smarte Aussenkamera



Smarte Aussenkamera mit Sirene



Smarte Aussenkamera mit Sirene



Smarte Innenkamera



Smarter Rauchmelder



Smarter Kohlenmonoxid-Melder

INTEGRIERTE ALEXA

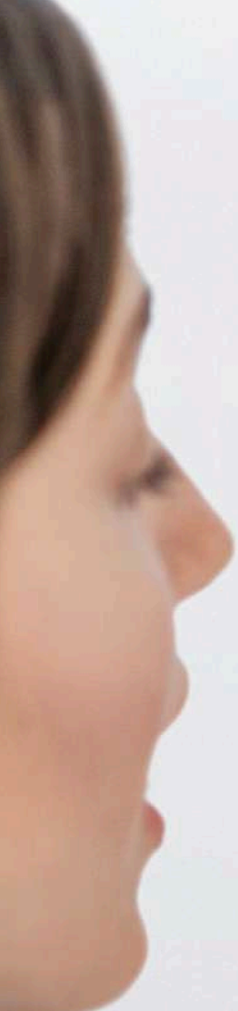

# Die erste Video-Hausstation mit integrierter Alexa

## Nutzen Sie das volle Alexa-Erlebnis

für alle Funktionen, wie z. B. : benutzerdefinierte Routinen - Musik abspielen - Smart Home - Wecker stellen - Notizen und **Video-Sprechanlagenfunktionen** und wenn Sie keine Lust auf Alexa haben, können Sie sie auch abschalten.



Fügen Sie beliebige Alexa-kompatible Geräte hinzu, um Ihren Kunden ein zunehmend smartes Zuhause zu bieten.



„Alexa, öffne das Tor“



„Alexa, beantworte den Ruf“



„Alexa, ich gehe“

**HINWEIS :** Alexa ist nicht in allen Sprachen und Ländern erhältlich. Die Features und Funktionen von Alexa können nach Region variieren.



## Installation in 2-Draht-Technik

Wandmontage mittels der mitgelieferten Halterung.  
Integrierte WLAN-Anbindung und dieselben Installationsregeln  
wie bei jeder 2-Draht-Video-Innenstelle von Bticino.



Ihre gewohnten Arbeitsabläufe ändern sich nicht.  
Es gelten dieselben Installationsregeln, wie bei jeder  
2-Draht-Videoanlage von Bticino.

Vergessen Sie komplexe  
Installationen und  
Konfigurationen von Ethernet-  
Netzwerken und geniessen Sie  
weiterhin die Einfachheit von  
2-Draht-Lösungen. Dank der,  
in der Video-Hausstation  
integrierten WLAN-Technologie,  
bleibt alles beim Alten.



### Einfache und intuitive Konfiguration

Die Inbetriebnahme erfordert keinerlei IT-Kenntnisse.

Es bedarf nur der klassischen 2-Draht-Konfiguration, indem die Steckplätze an der Aussen- und Video-Hausstation konfiguriert werden. Dem Endkunden obliegt die Konfiguration seines WLAN-Netzwerks, sowie der App, die er selbständig und intuitiv durchführen kann. Zusätzlich kann man die Informationen auf dem Display der Hausstation und im Menü der Home + Security App verfolgen.

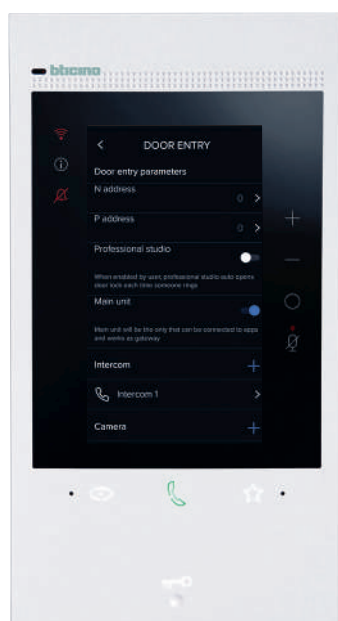
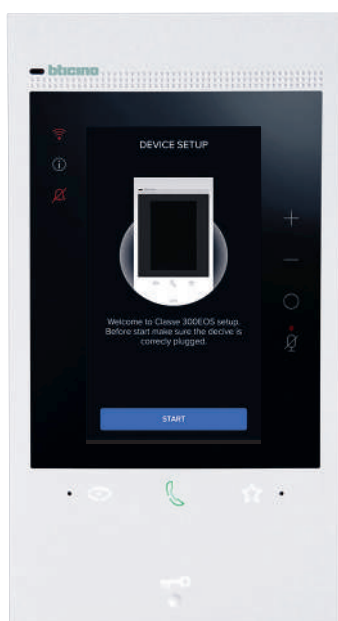

**Montage, Anschluss der  
BUS-Adern  
und Konfiguration der  
wichtigsten  
Systemparameter:  
fertig!**

# Schnell und einfach vernetzt

Nach dem Download der App unterstützt ein Installationsassistent die Verknüpfung zwischen Smartphone und Classe 300EOS.





## Mit ein paar einfachen Schritten ist die Zuordnung der App Home + Security (H + S) zur Video-Innenstelle abgeschlossen

- 1** Nachdem Sie die H + S App aus dem Store oder über den QR-Code auf der Video-Hausstation auf Ihr Smartphone geladen haben, wählen Sie einfach « **KONFIGURATION STARTEN** »
- 2** Wählen Sie im Menü der H + S App das Gerät Classe 300EOS aus.
- 3** Die Video-Innenstelle verfügt über einen QR-Code, der einfach mit der H + S App eingescannt werden kann, um die Zuordnung innerhalb desselben WLAN-Netzwerks abzuschliessen.

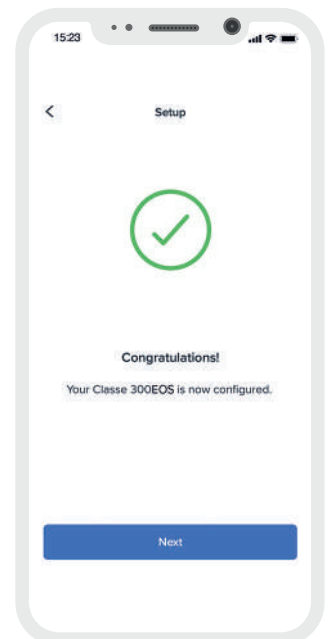
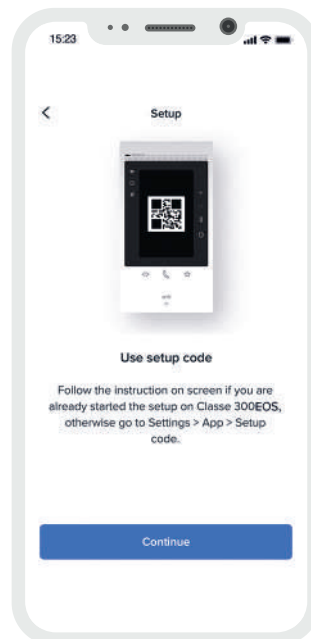
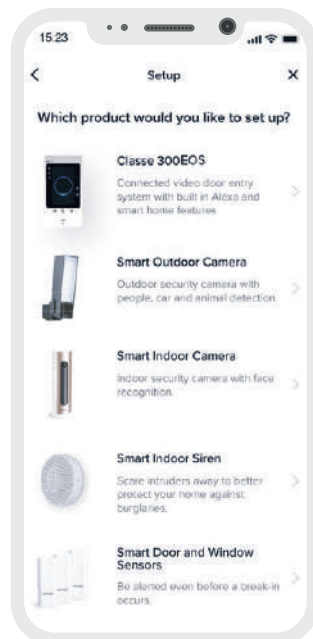
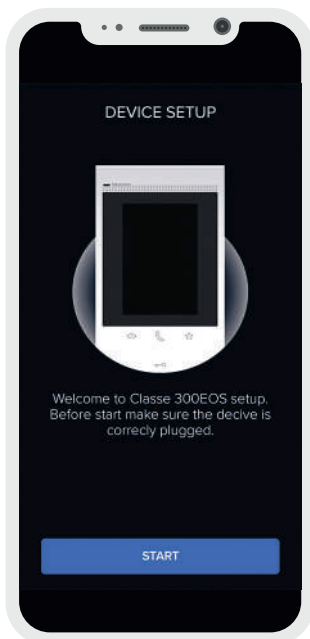

Durch die Verbindung mit der spezifischen Cloud wird die Konfiguration vollständig sicher und automatisch im Heimnetzwerk durchgeführt (Sie müssen Ihren Router NICHT konfigurieren). Die Video-Hausstation überträgt die gesamte Konfiguration der 2-Draht-Videosprechanlage (Kameras, Türöffner, Aktivierungen usw.) an die App. Vom Smartphone aus können Sie über die App jederzeit, die damit verknüpften mobilen Geräte anzeigen und entscheiden, welche Sie trennen oder löschen möchten.

# Geeignet für alle Wohnsituationen



## FÜR DAS EINFAMILIENHAUS

Der einfachste Weg um Ihr Zuhause sicherer zu machen.



### INFO FÜR DEN ELEKTROINSTALLATEUR

Integrierte Smartphone-Anbindung für die permanente Vernetzung mit dem Zuhause. Vervollständigen Sie das System mit den Sicherheitslösungen von Netatmo: Aussen- und Innenkameras, Tür- und Fenstersensoren, Rauchmelder, uvm. Für einen einfachen, smarten Rundumschutz Ihres Eigenheims. Eine einzige App (Home + Security) für die Video-Sprechanlagenfunktionen und die Sicherheit Ihres Hauses.

Kein Mehraufwand für den Elektroinstallateur und einfachere Bedienung für den Endanwender.

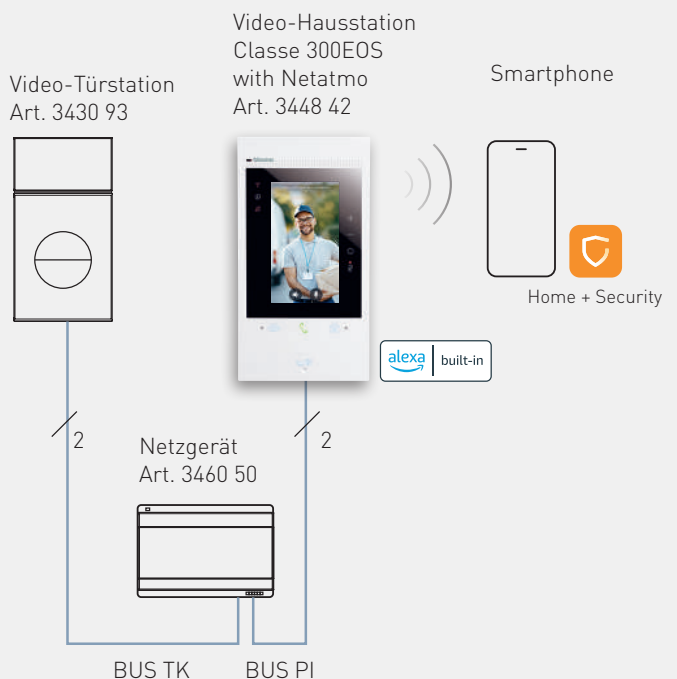



## FÜR DAS MEHRFAMILIENHAUS

Installieren, konfigurieren und nehmen Sie die Videosprechanlage vor Ort in Betrieb. Alles, was Ihr Kunde dann noch tun muss, ist, die H + S App über sein Smartphone mit dem System zu verbinden.

### INFO FÜR EIGENTÜMER UND ELEKTROINSTALLATEURE

Wohnungen mit integrierter Alexa, für die erste Stufe von Smart Home.

Die Wohnanlage ist für zukünftige Erweiterungen mit Netatmo Sicherheitslösungen vorbereitet. Lässt dem Endbenutzer die Freiheit, sein Zuhause auch später noch individuell zu gestalten.

Eine einzige App (Home + Security) für die Video-Sprechanlagenfunktionen und die Sicherheit Ihres Hauses...

**[\*] Achtung :** in Mehrfamilienhäusern benötigen Sie bei jeder Video-Innenstelle CLASSE 300EOS eine Zusatzspannungsversorgung (Best.Nr. 3460 20).

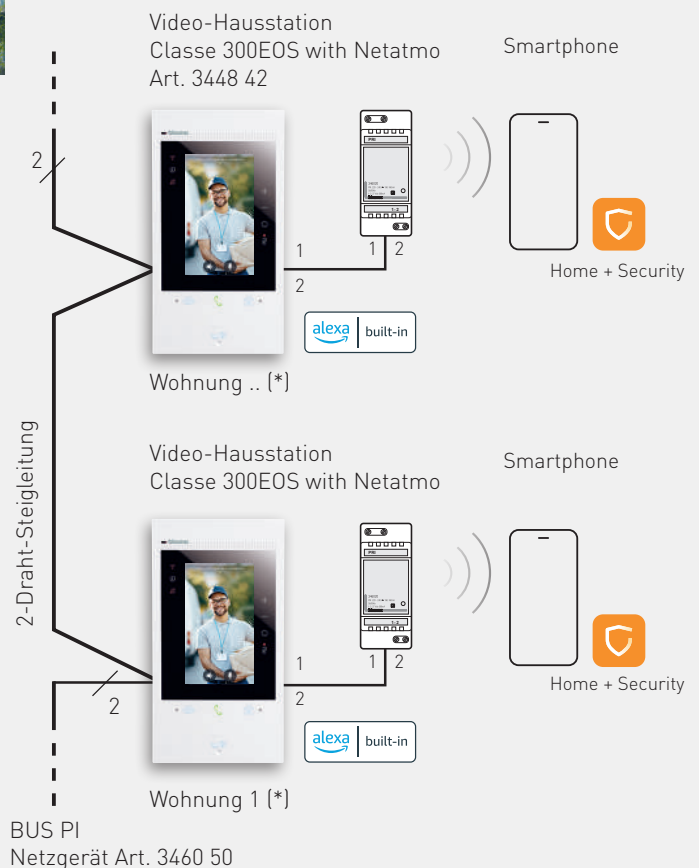

**ANMERKUNG :** Für die Planung von Mehrfamilienhausanlagen beachten Sie die 2-Draht- Installationsrichtlinien im technischen Handbuch.

# Durch regelmässige Updates sind Sie immer auf dem neuesten Stand



Durch die Firmware-Updates der Classe 300EOS können Sie laufend neue und innovative MyHOME Smart Home-Funktionen nutzen...

## Bleiben Sie vernetzt!



**Flexibilität und Einsparungen :**

Das Gerät ermöglicht die Erstellung und Verwaltung von Smart Home Funktionen über die drahtgebundene Hausautomation MyHOME. Die notwendige Schnittstelle ist bereits enthalten.

Ein smartes Zuhause mit zwei intuitiven, kostenlosen Apps

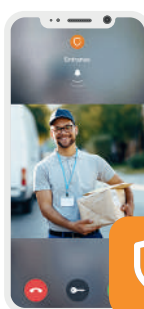

**HOME + SECURITY**  
Zur Verwaltung aller Videosprech- und Sicherheitsfunktionen, innerhalb und ausserhalb des Hauses.

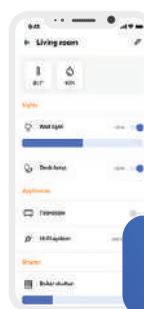

**HOME + CONTROL**  
Um smarte Funktionen (Beleuchtung, Steckdosen, Rollläden, Temperaturregelung) immer dabei zu haben... innerhalb und ausserhalb des Hauses.



**MyHOME Hausautomation**

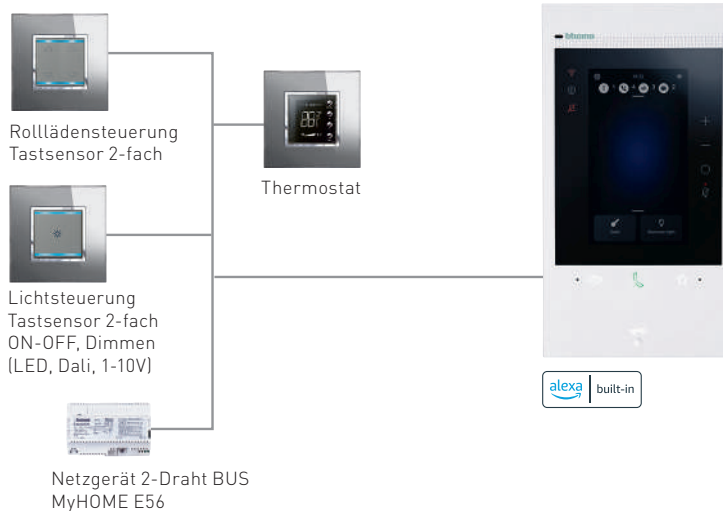

# Classe 300EOS with Netatmo

## Frontansicht

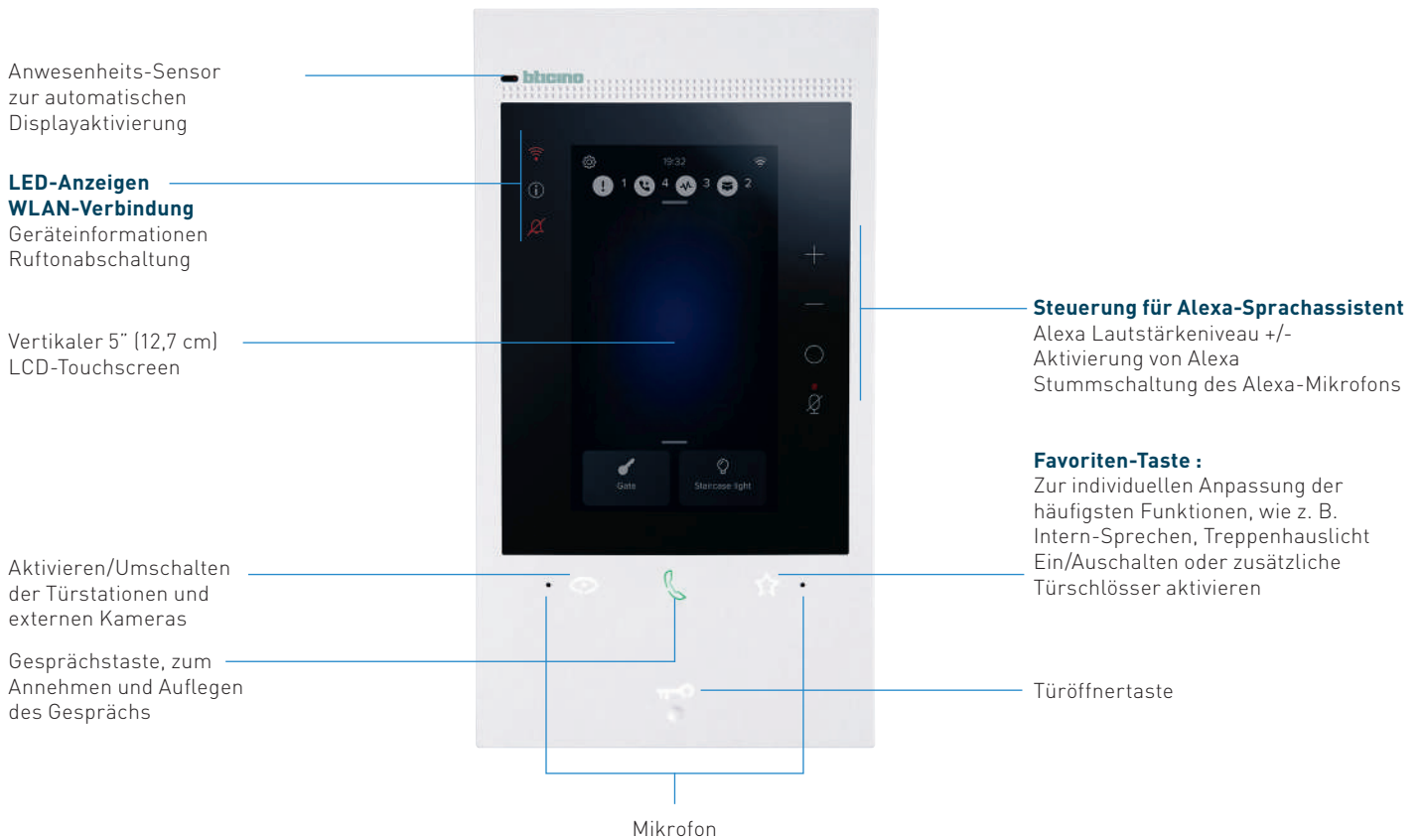

## Rückansicht

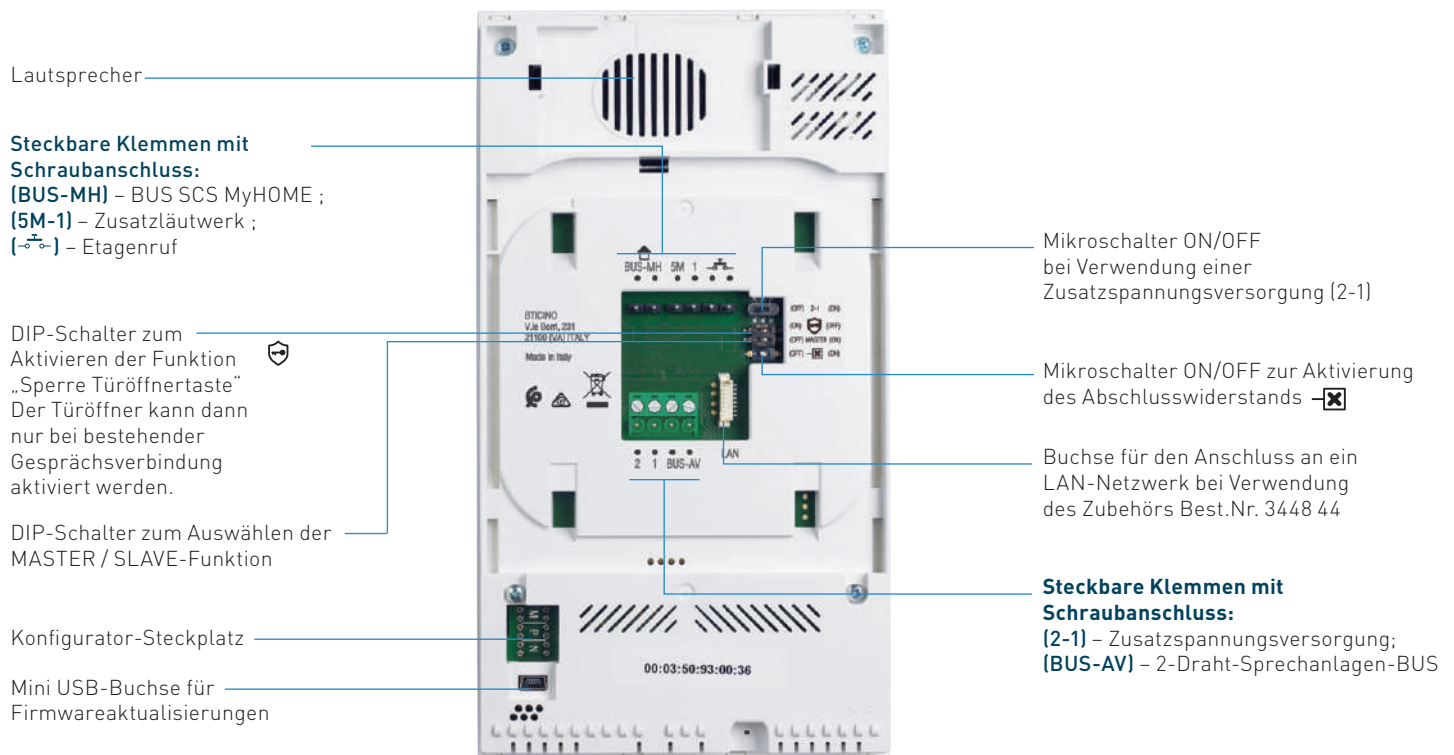

# Eigenschaften und Funktionen



3448 42

## HAUPTMERKMALE

✓	Vertikaler 5" (12,7 cm) LCD-Touchscreen
✓	Hörerlose Kommunikation
✓	Farbe: Weiss ooder Schwarz matt
✓	Wandmontage mittels mitgelieferter Halterung
✓	In diversen Set-Varianten verfügbar

## VERFÜGBARE FUNKTIONEN ALS VIDEO-HAUSSTATION

✓	Aktivierung der Türöffnung
✓	Einschalten von Beleuchtung (z. B. Treppenhauslicht)
✓	Ein-/Umschalten der Videobilder von den Türstationen und externen Kameras
✓	Intern Sprechen
✓	Etagenruf
✓	Automatische Türöffnung (Arztschaltung bzw. Türomatfunktion)
✓	Videoanrufbeantworter
✓	Master/Slave
✓	WLAN-Verbindung 2,4 GHz
✓	Eingebauter Alexa-Sprachassistent
✓	Verwaltung von Nachrichten
✓	Quick Link – Favoriten/meistverwendete Funktionen
✓	Schnellverknüpfung - Favoriten / meistgenutzte Funktionen
✓	6 verfügbare Klingeltöne



## VERFÜGBARE FUNKTIONEN MIT DER APP HOME + SECURITY

✓	Gespräch und Videobild von der Sprechanlage
✓	Tür öffnen
✓	Ein-/Umschalten der Videobilder von den Türstationen und externen Kameras
✓	Treppen- oder Garten-Licht einschalten
✓	Aktivierung und Überwachung der smarten Netatmo-Kameras
✓	Verwaltung von Netatmo-Sicherheitsgeräten (Rauchmelder, Innen- und Aussenkameras usw.)
✓	Abspielen von Nachrichten auf dem Anrufbeantworter
✓	Intercom-Gespräch vom Smartphone an die Video-Hausstation
✓	Ereignisliste

# Classe 300EOS with Netatmo

## Video-Hausstation und Zubehör



3448 42



3448 84

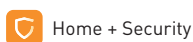

3448 44



346020

Art.

### VERNETZTE VIDEO-HAUSSTATION CLASSE 300EOS WITH NETATMO

**3448 42**  
964 866 310

Vernetzte Video-Hausstation in der 2-Draht-Technik mit eingebautem Amazon Alexa Sprachassistenten und Smart Home Funktionen. Dank der WLAN-Verbindung können Sie die Video-Hausstation mit der Home + Security App verbinden. Über die App kann die komplette Funktionalität der Videosprechanlage (Videobild, Gespräch, Türöffnen und der Netatmo-Sicherheitsreihe, Aussen- und Innenkameras, auf dem Smartphone wiedergegeben werden. In der App können Sie mit jedem Gerät rund um die Uhr auf Livestream-Video zugreifen. Scrollen Sie durch ältere Aufzeichnungen und laden Sie Ihre Lieblingsvideos herunter. Dies funktioniert sowohl im eigenen WLAN als auch von unterwegs über das 3G-/4G-Netz. Vertikaler 5-Zoll-LCD-Touchscreen, Video-Anrufbeantworter, 6 verschiedene Ruftöne zur Auswahl und Nachrichten-Funktion: Informationen/Notizen. Smart Home Ready: Das Gerät ermöglicht auch die Erstellung und Verwaltung von Smart Home-Funktionen über die drahtgebundene Hausautomation MyHOME, ohne der MyHOME-Server hinzugefügt werden müssen. Alexa built-in: Alexa ermöglicht es Ihnen über entsprechende Tasten am Gerät oder mit der Stimme zu interagieren, um Video-Türöffnungsfunktionen, Smart-Home-Funktionen, Routinen, Notizen usw. zu aktivieren. Die smarte Video-Hausstation kann sich via LAN-Kabel oder WLAN an das Internet verbinden werden. Installation mittels eines RJ45-Ethernetkabels unter Verwendung des Zubehörs 344844 (nicht im Lieferumfang enthalten). Bei Verwendung des LAN-Zubehörs ist aus Platzgründen eine Gr.I UP-Installationsdose Art. 500CH notwendig. Der Sprachassistent ist standardmässig integriert, muss aber nicht aktiviert werden. Konfiguration: Das Gerät kann physisch, durch Verwendung von Konfiguratoren oder über das Menü konfiguriert werden. Anschlüsse: 1 x BUS Sprechanlage, 1 x BUS MyHOME, 1 x Zusatzversorgung, 1 x Buchse für LAN-Zubehör Art. 3448 44, 1 x WiFi-Anbindung, Etageruf und Zusatzläutwerk. Abmessungen: B x H x T: 120,5 x 221,5 x 20/32 (unten/oben) mm

**3448 42**  
964 866 310

Farbe: Weiss

**3448 84**  
964 867 310

Farbe: Schwarz

Art.

### RJ45 NETZWERK ADAPTER

**3448 44**  
964 910 390

Der Ethernet RJ45 Netzwerk Adapter für Classe 300EOS with Netatmo (Art. 344842) ermöglicht die smarte Video-Hausstation via LAN-Kabel an das Internet zu verbinden. Bei Verwendung des Zubehörs ist aus Platzgründen eine Gr.I UP-Installationsdose (Art. 500CH) notwendig. Länge: 10 cm.

### ZUSATZ-REG-ZUSATZNETZGERÄT

**3460 20**  
964 930 490

Zusätzliches Netzteil zur lokalen Versorgung der vernetzten Video-Hausstation CLASSE 300EOS (Art.344842), falls erforderlich. 2TE DIN





# Classe 300EOS with Netatmo Videosets



3639 15



3639 26

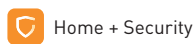

3639 50

3639 18

## Art. **VIDEOSET LINEA 3000 CLASSE 300EOS WITH NETATMO**

Videoset, AP-Türstation Linea 3000 Black, Zutrittskontrolle, Video-Hausstation Classe 300EOS (inklusive Alexa Sprachassistent und Smartphone-Anbindung). Dank der WLAN-Verbindung können Sie die Video-Hausstation mit der Home + Security App verbinden. Über die App kann die komplette Funktionalität der Videosprechanlage (Videobild, Gespräch, Türöffnen und der Netatmo, Aussen- und Innenkameras auf dem Smartphone wiedergegeben werden. Dies funktioniert sowohl im Heim-WLAN als auch unterwegs über 3G/4G. Das Gerät ermöglicht die Erstellung und Verwaltung von Smart Home-Funktionen MyHOME.

Das Videoset enthält:

- Eine AP-Türstation Art. 3430 93 Linea 3000 Black mit 1-2 Ruftasten, Weitwinkelkamera und Transponderleser. Die Türstation kann mittels UP-Dose (Art. 3500 20) und Zubehör (Art. 3430 63) unterputz montiert werden. Ein Regendach (Art. 3430 53) kann als zusätzlicher Schutz separat bestellt werden.
- Eine 2-Draht/Wi-Fi-Video-Hausstation Art. 344842 (weiss) oder Art. 344884 (schwarz).
- 8 Transponder im Lieferumfang enthalten
- Ein Netzgerät 2-Draht-Bussystem Art. 346050, 6 TE DIN
- Ein Türöffnerrelais mit potenzialfreiem Kontakt, Art. 3462 50

<b>3639 15</b> 964 875 200	Videoset mit Video-Hausstation in der Farbe weiss
<b>3639 26</b> 964 876 200	Videoset mit Video-Hausstation in der Farbe schwarz
<b>Zubehör für LINEA 3000</b>	
<b>3430 93</b> 964 866 300	Aufputz Video-Türstation LINEA3000. Farbe: Schwarz Masse (BxHxT): 100x190x26 mm
<b>3430 53</b> 964 599 210	Regendach für LINEA 3000. Farbe: Schwarz
<b>3430 63</b> 964 522 210	UP-Zubehör für LINEA 3000. Farbe: Schwarz
<b>3482 60</b> 964 991 190	Transponder farbig, 6 Stück für das Zutrittssystem der Türstation LINEA 3000
<b>3462 50</b> 964 519 790	Einbau-Türöffnerrelais mit potenzialfreiem Kontakt
<b>3500 20</b> 964 570 290	Unterputz-Dose Sfera, 2 Module Masse (BxHxT): 117 x 214 x 45 mm

## **VIDEOSET LINEA 3000 CLASSE 300EOS UND NETATMO SMARTE AUSSENKAMERA**

<b>3639 50</b> 964 280 310	Videoset Classe 300EOS und smarte Aussenkamera von Netatmo
-------------------------------	--

## Art. **VIDEOSET SFERA CLASSE 300EOS WITH NETATMO**

Videoset, UP-Türstation Sfera Allmetal, Video-Hausstation Classe 300EOS with Netatmo mit eingebautem Alexa Sprachassistenten und Smartphone-Anbindung. Dank der WLAN-Verbindung können Sie die Video-Hausstation mit der Home + Security App verbinden (verfügbar für Android und iOS). Über die App kann die komplette Funktionalität der Videosprechanlage (Videobild, Gespräch, Türöffnen und der Netatmo-Sicherheitsreihe, Aussen- und Innenkameras, Tür- und Fenstersensoren, u.v.m auf dem Smartphone wiedergegeben werden. Dies funktioniert sowohl im eigenen WLAN als auch von unterwegs über das 3G-/4G-Netz. Das Gerät ermöglicht die Erstellung und Verwaltung von Smart Home-Funktionen über die drahtgebundene Hausautomation MyHOME.

Das Videoset enthält:

- Eine UP-Türstation Sfera Allmetal mit 1-2 Ruftasten Weitwinkelkamera (horizontal: 135°, vertikal: 96°). LED-beleuchtete Namensschilder (Namensschilder 70x20 mm)
- Ein Netzgerät 2-Draht-Bussystem Art. 3460 50, 6 TE DIN
- Ein Türöffnerrelais mit potenzialfreiem Kontakt, Art. 3462 50.
- Eine 2-Draht/Wi-Fi-Video-Hausstation mit eingebautem Amazon Alexa Sprachassistenten und vertikalem 5" LCD-Touchscreen Art. 3448 42

### **Zubehör für Sfera Türstation**

<b>3500 10</b> 964 570 190	Unterputz-Dose Sfera 1 Modul Masse (BxHxT): 117 x 123 x 45 mm
<b>3502 11</b> 964 527 130	Rahmen + Modulträger Sfera, 1 Modul, Allmetal ähnlich wie die RAL-Farbe 9018 Masse (BxHxT): 138 x 144 x 15 mm
<b>3513 00</b> 964 501 490	Weitwinkel-Audio-/Video-Modul mit 2 Ruftasten
<b>3513 11</b> 964 514 830	Frontblende Weitwinkel-Audio-/Video-Modul mit 1 Ruftaster, Allmetal
<b>P/U4924A</b>	Beschriftungs-Etikette 1 Ruftaster Sfera New für Art. 3513 11
<b>3513 21</b> 964 514 930	Frontblende Weitwinkel-Audio-/Video-Modul mit 2 Ruftasten, 2-reihig, Allmetal
<b>P/U4926A</b>	Beschriftungs-Etikette 2 Ruftasten in einer Reihe Sfera New für Art. 3513 21
<b>3460 50</b> 964 930 790	REG-Netzgerät 6 TE DIN
<b>3462 50</b> 964 519 790	Einbau-Türöffnerrelais zur Realisierung eines potenzialfreien Kontakts

# Netatmo Security

## Smarte Aussenkameras



Home + Security



NOC-PRO



NOC-S-PRO



NOC-S-W-PRO

Art.	SMARTE AUSSENKAMERAS
	<p>Die smarte Aussenkameras werden durch die Home + Security App gesteuert (verfügbar für Android und iOS) und können auch individuell als Überwachungssystem installiert werden. Somit können Sie ganz einfach ein intelligentes Sicherheitssystem mit mehreren Kameras aufbauen. In der App können sich Ihre Kunden von jedem Gerät aus und zu jeder Zeit Livestreams der Kameras anschauen. Ausserdem können sie vorhandene Aufzeichnungen durchsuchen und relevante Videos herunterladen. Es gibt kein Abonnement, keinen Vertrag und keine Gebühr. Die Daten sind 100 % gesichert, da die Videos lokal auf der mitgelieferten 8 GB MicroSD-Karte gespeichert werden (MicroSD-Karte bis zu 32 GB verwendbar). Die Kameras lassen sich leicht anstelle einer vorhandenen Aussenleuchte oder an jedem gewünschten Ort installieren. Nutzen Sie die Kompatibilität mit Apple HomeKit, Alexa und Google Assistant. Sprachsteuerung und Szenarien mit anderen vernetzten Geräten stehen Ihre Kunden frei.</p>
<b>NOC-PRO</b>	<p><b>Smarte Aussenkamera mit Flutlicht</b>                      Smarte Aussenkamera mit LED Beleuchtung (12 W) und Infrarot-Nachtsicht bis zu 5 m. Kann vorhandene Beleuchtung ersetzen. Anschluss: 230 V. Verbindung zum Netzwerk über WiFi. Unterscheidet die Anwesenheit von Personen, Tieren, Fahrzeugen und harmlosen Bewegungen und sendet eine Echtzeit-Benachrichtigung im Falle einer Entdeckung. Mit der Funktion „Alarmzone“ wird genau definiert, welche Bereiche überwacht und worüber alarmiert werden soll. In der App: Möglichkeit zur Personalisierung aller Arten von Ereignissen. Lokaler 8 GB Datenspeicher (MicroSDKarte) inbegriffen. Möglichkeit zur kostenlosen Speicherung in Dropbox-Konto oder auf privatem FTP-Server. Sprachsteuerung mit Siri und Google Assistant. Die Farbkamera (100° Öffnungswinkel) ist mit einem CMOS 4 MP Sensor ausgestattet und bietet Full-HD 1080 px Videoqualität. Schutzart IP 66 (HZO-Schutz). Möglichkeit zur Erstellung von Szenarien mit Apple HomeKit. Masse B×H×T: 110 x 200 x 50 mm                      Im Lieferumfang enthalten:                      1 Smarte Aussenkamera                      1 MicroSD-Karte (bereits in die Kamera eingesetzt)                      1 Befestigungsschelle                      1 Montageset</p>

Art.	SMARTE AUSSENKAMERAS (FORTSETZUNG)
<b>NOC-S-PRO</b>	<p><b>Smarte Aussenkamera mit integrierter 105 dB Alarmsirene</b>                      Smarte Aussenkamera mit integrierter Alarmsirene 105 dB, LED Beleuchtung (12 W), und Infrarot-Nachtsicht bis zu 15 m. Kann vorhandene Beleuchtung ersetzen. Anschluss: 230 V. Verbindung zum Netzwerk über WiFi. Unterscheidet die Anwesenheit von Personen, Tieren, Fahrzeugen und harmlosen Bewegungen und sendet eine Echtzeit-Benachrichtigung im Falle einer Detektion. Handelt es sich um einen Eindringling? Dieser wird durch die integrierte Alarmsirene – mit einem ohrenbetäubenden 105 dB-Alarm – vertrieben, die direkt über die App ausgelöst wird. Mit der Funktion „Alarmzone“ wird genau definiert, welche Bereiche überwacht und worüber alarmiert werden soll. In der App: Möglichkeit zur Personalisierung aller Arten von Ereignissen. Lokaler 8 GB Datenspeicher (MicroSDKarte) inbegriffen. Möglichkeit zur kostenlosen Speicherung in Dropbox-Konto oder auf privatem FTP-Server. Sprachsteuerung mit Siri und Google Assistant. Die Farbkamera (100° Öffnungswinkel) ist mit einem CMOS 4 MP Sensor ausgestattet und bietet Full-HD 1080 px Videoqualität. Schutzart IP 66 (HZO-Schutz). Möglichkeit zur Erstellung von Szenarien mit Apple HomeKit. Masse B×H×T: 110 x 200 x 50 mm                      Im Lieferumfang enthalten:                      1 Smarte Aussenkamera                      1 MicroSD-Karte (bereits in die Kamera eingesetzt)                      1 Befestigungsschelle                      1 Montageset</p>
<b>NOC-S-PRO</b>	Farbe: Schwarz
<b>NOC-S-W-PRO</b>	Farbe: Weiss



# Netatmo Security

## Smarte Innenkamera



Home + Security



NSC-PRO

Art.

### SMARTE INNENKAMERA

Die smarte Innenkamera wird durch die Home + Security App gesteuert (verfügbar für Android und iOS) und können auch individuell als Überwachungssystem und/oder als Alarmsystem installiert werden. Somit können Sie ganz einfach ein intelligentes Sicherheitssystem mit mehreren Innen- und Aussenkameras aufbauen. In der App können Ihre Kunden von jedem Gerät aus und zu jeder Zeit Livestreams der Kameras anschauen. Ausserdem können sie vorhandene Aufzeichnungen durchsuchen und relevante Videos herunterladen. Es gibt kein Abonnement, keinen Vertrag und keine Gebühr. Die Daten sind 100 % gesichert, da die Videos lokal auf der mitgelieferten 8 GB MicroSD-Karte gespeichert werden (MicroSD-Karte bis zu 32 GB anwendbar). Nutzen Sie die Kompatibilität mit Apple HomeKit, Alexa und Google Assistant. Sprachsteuerung und Szenarien mit anderen vernetzten Geräten stehen Ihre Kunden frei.

NSC-PRO

### Smarte Innenkamera

Ihre Kunden erhalten sofort eine Benachrichtigung auf das Smartphone, sobald jemand versucht bei Ihnen einzubrechen. Die Innenkamera (4 MP CMOS-Sensor, Öffnungswinkel 130°) mit Gesichtserkennung für das Erfassen von Eindringlingen, Anschluss über 230 V Adapter. Infrarot-Nachtsicht: 1080p-Full-HD-Video, Erkennung bis zu 4 m. Verbindung zum hauseigenen Netzwerk über WiFi oder LAN. Erkennung von 32 verschiedenen Profilen. Benachrichtigungen in Echtzeit auf dem Smartphone: Unterscheidet zwischen bekannten und unbekannt Personen, Tieren und sonstigen Bewegungen.

In der App:

Möglichkeit zur Personalisierung aller Arten von Ereignissen. Lokaler 8 GB Datenspeicher (MicroSDKarte) inbegriffen. Möglichkeit zur kostenlosen Speicherung in Dropbox-Konto oder auf privatem FTP-Server. Sprachsteuerung mit Siri und Google Assistant. Möglichkeit zur Erstellung von Szenarien mit Apple HomeKit.

Masse (BxHxT) 45 mm x 155 mm x 45 mm

Im Lieferumfang enthalten:

- 1 Smarte Innenkamera
- 1 MicroSD-Karte 8 GB (bereits in die Kamera eingesetzt)
- 1 USB-Kabel
- 1 Netzadapter + Stecker



Smarte Innenkamera

# Netatmo Security

## Smarter Rauch- und Kohlenmonoxidmelder

Home + Security



NSA-PRO-EU



NCO-PRO

Art.	SMARTER RAUCHMELDER
<b>NSA-PRO-EU</b>	<p>Der Smarte Rauchmelder von Netatmo ist ein fotoelektrischer (optischer) Rauchmelder, mit dem Sie die Sicherheit Ihres Hauses erhöhen. Wenn ein Brand ausbricht und der Alarm ausgelöst wird, sendet der Smarte Rauchmelder diesen Alarm in Echtzeit direkt an Ihr Smartphone. So können Sie Massnahmen ergreifen, selbst wenn Sie unterwegs sind. Für Deckenmontage mit durchschnittlicher Abdeckung von 50 m<sup>2</sup>. Bei Detektion Echtzeit-Meldungen aufs Smartphone. Kraftvoller 85-dBA Alarm mit Stummschaltung über Smartphone. Automatischer Selbsttest. Bedienung über die kostenlose App „Home + Security“. Keine Abonnementgebühren. App erhältlich im App Store / Google Play. Kompatibel mit Apple HomeKit. Der smarte Rauchmelder arbeitet als eigenständiges Gerät. Es ist kein eigenes Gateway erforderlich Verbindung zum Heimnetzwerk über WiFi. Wi-Fi 802.11 b/g/n (2,4 GHz), Open/ WEP/WPA/ WPA2-Personal, Bluetooth Low Energy (BLE). Befestigung an der Decke mit Schrauben. Nur für den Innenbereich geeignet. 10 Jahre Batterielebensdauer. Betriebstemperatur : -10°C bis +65°C. Abmessungen: Ø 115 mm Tiefe: 44 mm Im Lieferumfang enthalten:</p> <ul style="list-style-type: none"> <li>- 1 Smarte Rauchmelder</li> <li>- 1 Montageset</li> </ul>

Art.	SMARTER KOHLENMONOXID-MELDER
<b>NCO-PRO</b>	<p>Der smarte Kohlenmonoxidmelder kontrolliert in Echtzeit den Kohlenmonoxidgehalt in Ihrem Zuhause. Bei einem erhöhten Wert ertönt ein 85 dB lauter Alarm und es wird eine Benachrichtigung auf Ihr Smartphone gesendet. Auch wenn während des Selbsttestes ein Problem festgestellt wird, wird eine Benachrichtigung an Ihr Smartphone gesendet. Der smarte Kohlenmonoxidmelder arbeitet als eigenständiges Gerät. Es ist kein eigenes Gateway erforderlich. Wenn Sie Warnungen auf Ihrem Smartphone empfangen wollen, ist eine WLAN-Verbindung notwendig. Kompatibel mit Apple HomeKit. Bedienung über die App „Home + Security“. Anforderungen: Drahtlose Hochgeschwindigkeits-Internetverbindung erforderlich, öffentliche Hotspots werden nicht unterstützt. Wi-Fi 802.11 b/g/n (2,4 GHz), Open/ WEP/WPA/ WPA2-Personal, Bluetooth Low Energy (BLE). Konform nach EN 502 91. Nur für den Innenbereich geeignet. Das Gerät lässt sich in wenigen Minuten installieren. Ein elektrischer Anschluss ist nicht erforderlich, nur das Werkzeug, um ihn an der Wand festzuschrauben. Statten Sie all Ihre Räume, in denen ein Brennstoffgerät (Heizkessel, Kamin, Ofen, Gasherd . . .) vorhanden ist, aus. Wandmontage: Zu brennstoffbetriebenen Geräten ist ein Mindestabstand von 2 m und Maximal 4 m einzuhalten. Maximale Montagehöhe vom Boden entfernt: 1,5 m 10 Jahre Batterielebensdauer. Betriebstemperatur : -10°C bis +65°C. Abmessungen (H x B x T): 100 x 100 x 23 mm Im Lieferumfang enthalten:</p> <ul style="list-style-type: none"> <li>- 1 Smarte Kohlenmonoxidmelder</li> <li>- 1 Montageset</li> </ul> <p>Hinweis :</p> <p>Es wird empfohlen, dass mindestens ein CO-Melder in der Nähe oder am besten sogar in jedem Schlafzimmer montiert wird. Besonders wichtig ist auch die Installation eines Kohlenmonoxidmelders in der Nähe von potentiellen Gefahrenquellen wie Thermen oder Heizungsanlagen. In Häusern mit mehreren Etagen wird empfohlen, in jedem Stockwerk zumindest einen CO-Melder zu installieren.</p>

# Abmessungen

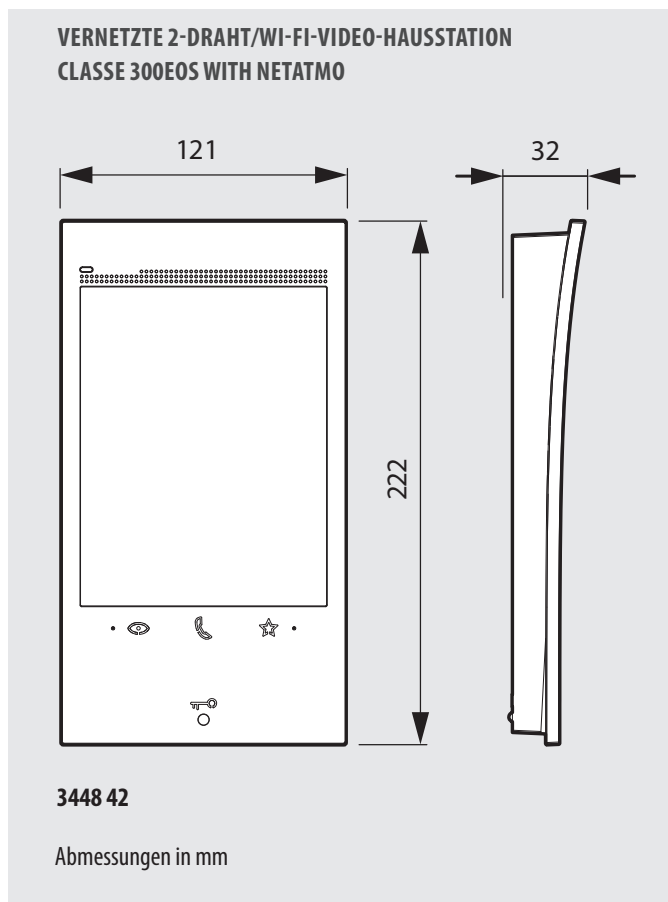

## Classe 300EOS with Netatmo Rechtliche Hinweise

Um diesen Videosprechanlagen-Dienst auf einem Smartphone nutzen zu können, muss der Kunde die technischen Voraussetzungen geschaffen haben, um den Zugang zum Internet zu ermöglichen. Als Grundlage dient eine vom Kunden selbst getroffene Vereinbarung mit einem ISP (Internet Service Provider). Bticino übernimmt dafür keine Verantwortung. Der Kunde muss die App „Home + Security“ auf seinem Smartphone installieren, damit er jene Dienste nutzen kann, die Bticino als Extras zu den normalen Grundfunktionen der Classe 300EOS Video-Innenstelle anbietet. Die über die App angebotenen Dienste setzen voraus, dass die Kommunikation mit der Classe 300EOS über das Internet möglich ist.

Die Verbindung und einwandfreie Funktion zwischen der Video-Innenstelle und der App, können von folgenden Faktoren abhängen:

a) Qualität des WLAN-Signals;

b) Art des Vertrags mit dem Internet-Provider für das Heimnetzwerk;

c) Art des Vertrags mit dem Telefonnetzbetreiber für das Smartphone

Wenn eines dieser 3 Faktoren nicht mit den für den ordnungsgemäßen Betrieb des Produkts erforderlichen Spezifikationen übereinstimmt, übernimmt Bticino

keine Verantwortung für etwaige Fehler.

Das Produkt unterstützt einen VoIP-Streaming-Dienst. Sie müssen daher bei Ihrem Smartphone-Vertrag prüfen, ob dieser die Datenübertragung nicht blockiert. Wir möchten Sie auch darauf hinweisen, dass der von Bticino angebotene Service – Fernzugriff per App – die Nutzung von Daten beinhaltet. Die Kosten, die mit der Datennutzung verbunden sind, hängen von der Art des Vertrages ab, den der Kunde mit seinem ISP (Internet Service Provider) hat, und liegen ausschließlich in der Verantwortung des Kunden.

# Möchten Sie eine neue Video-Türsprechanlage erstellen?

Nutzen Sie den Sprechanlagen-Konfigurator und definieren Sie in wenigen Schritten Ihren Anlagentyp und die Gebäudemerkmale. Dann wählen Sie die Produkte und Funktionen aus, die Ihren Anforderungen am besten entsprechen.

[www.dooreentry.legrand.ch](http://www.dooreentry.legrand.ch)

GEBÄUDETYP WÄHLEN:



Listenpreis-Angebot mit dem Sprechanlagen-Konfigurator erstellen >



Listenpreis-Angebot mit dem Sprechanlagen-Konfigurator erstellen >

Der Konfigurator erstellt eine Liste der benötigten Materialien und der entsprechenden Listenpreise ohne Rabatte und Mehrwertsteuer.





**LEGRAND (Schweiz) AG**  
Industriestrasse 25  
CH-5033 Buchs AG  
☎: + 41 56 464 67 67

[info@legrand.ch](mailto:info@legrand.ch)  
[www.legrand.ch](http://www.legrand.ch)